

(折紙用紙 1 枚使用)

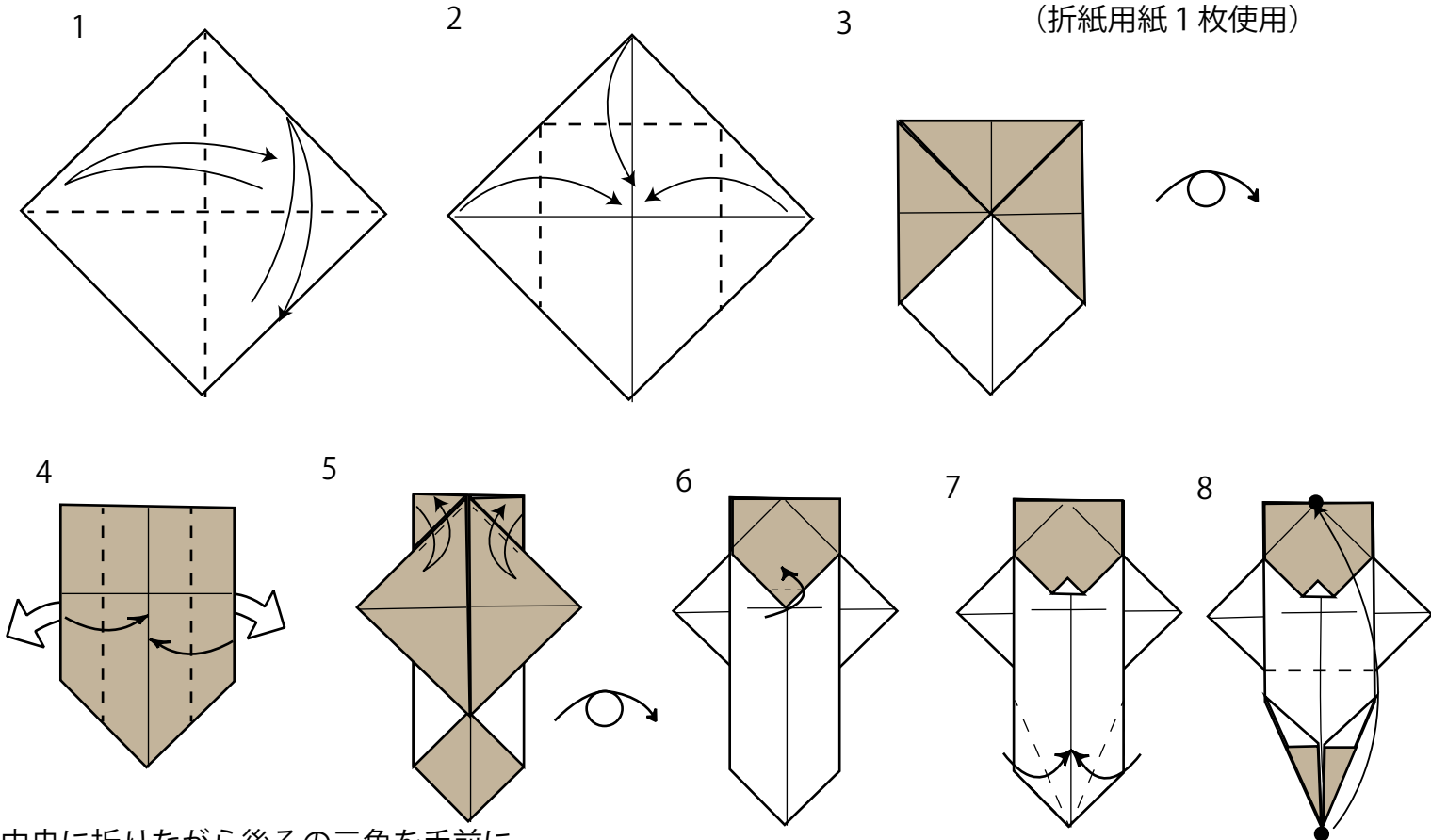

中央に折りながら後ろの三角を手前にはねるように出す。

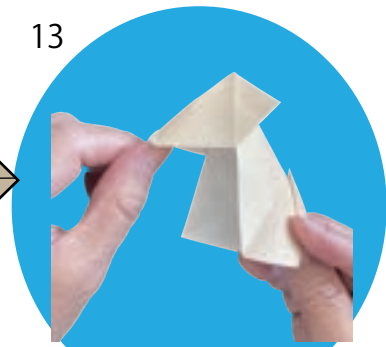
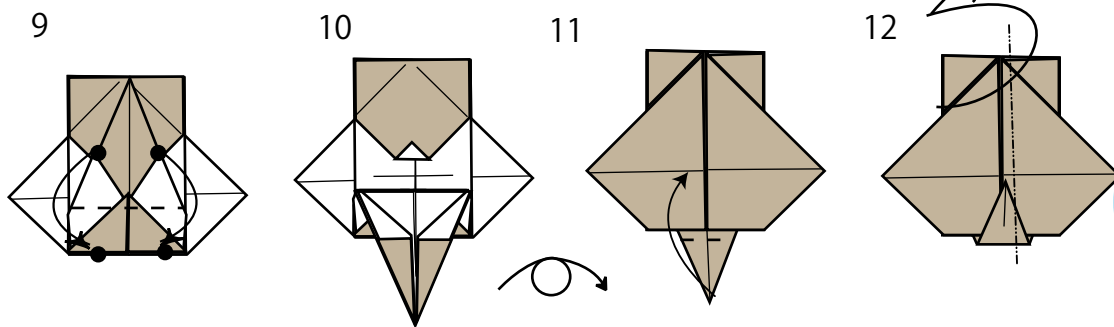

頭を引き出しながら、体は半分に折る。



しっぽを引っ張る。

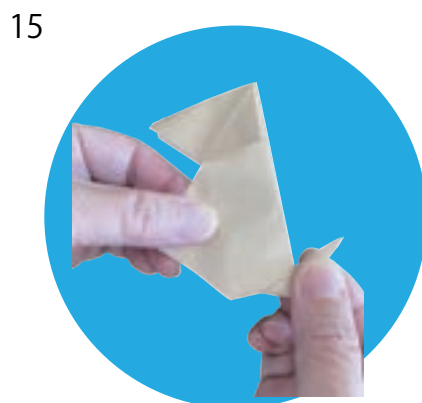

しっぽの出来上がり。



完成！よく頑張りました！